

TM
FASEP
MADE IN ITALY

MANUEL

D'UTILISATION B222 -

B212 - B112

BALATRON 222/212

MANUEL D'UTILISATION



B222



B212

Pour toute information, veuillez contacter :

e-mail :

FASEP 2000 srl
Via Faentina 96 50032
Ronta (Fi) Italie Tél. #39
055 8403126
Fax : 39 055 2691906

www.fasep.it
vendite@fasep.it

AVERTISSEMENT

.Ce document contient des informations qui sont la propriété de FASEP 2000 srl et tous les droits sont réservés. Ce manuel ne doit pas être photocopié ou reproduit de quelque manière que ce soit sans l'accord écrit préalable de FASEP 2000 srl.

FASEP 2000 srl se réserve le droit de modifier le micrologiciel, le logiciel ou la documentation des produits sans obligation d'en informer quiconque. Les informations contenues dans ce document sont susceptibles d'être modifiées sans préavis.

Avant d'installer l'appareil décrit dans ce manuel, l'utilisateur doit lire attentivement ce manuel afin d'être correctement informé sur l'installation, l'utilisation et l'entretien de l'appareil.

Le non-respect des instructions de ce manuel peut entraîner des dommages pour l'utilisateur ou l'appareil.

.FASEP 2000 srl décline toute responsabilité en cas de désagréments, de pannes ou d'accidents résultant d'une connaissance insuffisante du présent manuel ou d'une application incomplète des recommandations qui y sont décrites.

.FASP 2000 srl décline toute responsabilité en cas de désagréments, pannes ou accidents résultant de modifications non autorisées de l'appareil ou de l'utilisation d'accessoires non d'origine ou non autorisés (voir la liste des accessoires dans ce manuel pour connaître les accessoires d'origine disponibles pour ce modèle).

.FASEP 2000 srl décline toute responsabilité en cas de désagréments, de pannes ou d'accidents causés directement ou indirectement par une intervention effectuée par du personnel non qualifié. Toute intervention sur les pièces effectuée par du personnel non qualifié annulera la garantie et privera le propriétaire de l'appareil de tout droit.

SYMBOLES ET CONVENTIONS

Afin de faciliter la recherche des informations principales et de rendre les instructions plus compréhensibles, ce manuel utilise les conventions typographiques suivantes :

<NOM DU BOUTON> Utilisé pour indiquer le nom des boutons du panneau de commande.

AFFICHAGE Utilisé pour indiquer le texte ou le chiffre visible sur les écrans du panneau de commande.



CONSEILS D'

Contient des conseils ou des solutions utiles, mis en évidence par rapport au reste du texte.



REMARQUE

Les notes contiennent des informations importantes, mises en évidence par rapport au reste du texte.



AVERTISSEMENT

Les messages d'avertissement apparaissent en rapport avec des procédures qui, si elles ne sont pas

correctement respectées,

peuvent entraîner une perte de données ou endommager l'appareil.



ATTENTION

Les messages d'avertissement apparaissent pour les procédures qui, si elles ne sont pas correctement

respectées,

peuvent causer des blessures à l'utilisateur.

INSTRUCTIONS ORIGINALES TABLE

DES MATIÈRES

AVERTISSEMENT	ii
SYMBOLES ET CONVENTIONS	ii
TABLE DES MATIÈRES	iii
1 PRÉSENTATION	1-1
1.0 Utilisation prévue	1-1
1.1 Définitions	1-1
2 INSTALLATION	2-2
2.1 Déplacement de l'appareil	2-2
2.2 Assemblage de l'appareil	2-2
2.3 Installation	2-2
2.4 Raccordement électrique	2-2
3 UTILISATION DU PANNEAU DE COMMANDE	3-1
3.1 Signification des touches du clavier	3-1
3.2 Signification des voyants LED	3-1
4 ÉTALONNAGE	4-1
4.1 Comment calibrer l'équilibreuse de roues (UTILISATEUR)	4-1
4.2 Comment vérifier l'étalonnage de l'équilibreuse de roues (UTILISATEUR)	4-2
4.3 Étalonage de l'ALU-SE (UTILISATEUR)	4-3
5 MESURE ET CORRECTION DU DÉSÉQUILIBRE	5-1
5.1 Mise en place de la jante sur l'équilibreuse	5-1
5.2 Comment compenser le déséquilibre des flasques à l'aide de la fonction AFC (en option pour le B212)	5-1
5.3 Saisie des dimensions de la jante	5-2
5.4 Détection et correction du déséquilibre	5-4
5.5 Comment appliquer la charge à l'aide de l'indicateur ALU-SE	5-4
6 COMMENT OPTIMISER LE DÉSÉQUILIBRE DE LA ROUE	6-1
7 COMMENT UTILISER LA FONCTION DE RÉPARTITION DU POIDS	7-1
8 MENU DES FONCTIONS SPÉCIALES	8-1
8.1 Accéder au menu des fonctions spéciales	8-1
8.2 Programme de diagnostic des capteurs	8-1
8.3 Programme de statistiques	8-1
8.4 Configuration utilisateur	8-1
ANNEXE	i
A : Données techniques	i
B : Données environnementales, caractéristiques de sécurité et exigences	i
C : Erreurs et dysfonctionnements détectés par l'ordinateur	i

1 PRÉSENTATION

1.0 Utilisation prévue

Cet appareil est conçu pour mesurer et corriger le déséquilibre statique et dynamique des roues de véhicules dont les dimensions et le poids se situent dans la plage de fonctionnement de la machine (voir l'annexe « Caractéristiques techniques » pour référence). Cet appareil est destiné à un usage professionnel. L'opérateur doit avoir suivi une formation adéquate avant toute utilisation. La formation n'est pas comprise dans le prix de l'appareil et doit être achetée séparément. Cet appareil est conçu pour une utilisation en intérieur uniquement (voir l'annexe « Données environnementales » pour référence).



ATTENTION

Cet appareil est conçu pour faire tourner uniquement les roues de véhicules, dans les limites de dimensions et de poids approuvées (voir l'annexe « Données techniques » pour référence). Des adaptateurs spéciaux sont prévus à cet effet. N'essayez pas d'utiliser la machine pour faire tourner quoi que ce soit d'autre. Un verrouillage incorrect peut entraîner l'éjection de la pièce en rotation, causant des dommages à l'appareil lui-même, à l'opérateur ou à tout ce qui se trouve à proximité.

1.1 Définitions

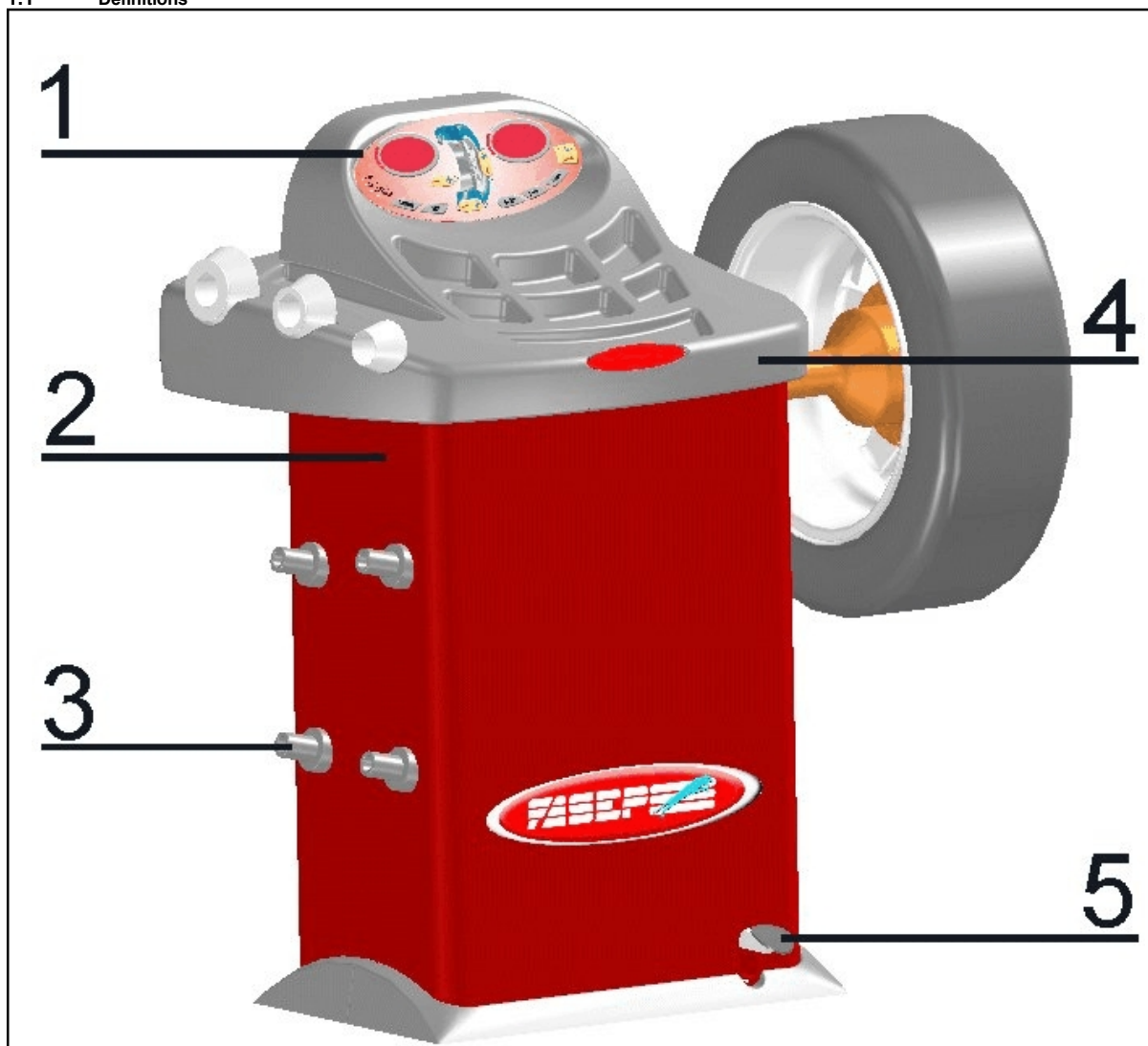

1. Console 3D
2. Étiquette de la plaque signalétique
3. Supports de bride
4. Compartiments pour poids et outils
5. Pédale de frein

2 INSTALLATION

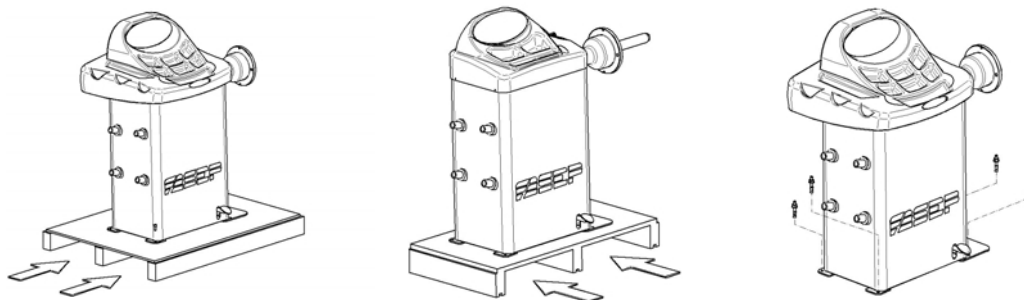

2.1 Déplacement de l'appareil



AVERTISSEMENT Lorsque l'appareil doit être déplacé : ne soulevez jamais l'équilibreur par l'arbre du moteur ou à proximité de celui-ci.

2.2 Assemblage de l'appareil

Pour faciliter le transport, l'équilibreuse de roues peut être démontée en plusieurs éléments. Si nécessaire, des instructions de montage sont fournies dans chaque emballage.

2.3 Installation

L'équilibreuse de roues doit être installée sur un sol ferme et plat.



REMARQUE La machine doit être fixée au sol à l'aide des quatre trous prévus dans la base et des boulons d'ancrage fournis.

2.4 Raccordement électrique



ATTENTION Le non-respect de ces instructions peut endommager l'appareil ou créer un risque électrique et entraînera l'annulation de la garantie.

2.4.1 Le raccordement électrique doit être effectué par un électricien qualifié.

2.4.2 Un boîtier de commande mural à fusible est requis sur le site d'installation. Ce boîtier doit permettre la mise en marche et l'arrêt de l'équilibreuse de roues, ainsi que sa protection contre les surcharges. Le boîtier doit être équipé d'un ou de plusieurs fusibles à action retardée, conformément à la puissance nominale spécifiée sur votre équilibreuse de roues.

2.4.3 Le raccordement électrique de la machine doit s'effectuer à l'aide de connecteurs enfichables.

2.4.4  Le balancier doit être correctement relié à la terre. Le cordon d'alimentation est généralement équipé d'une borne de terre.

2.4.5 Assurez-vous que les spécifications de puissance de votre équilibreuse de roues (voir la plaque signalétique sur l'équilibreuse) sont conformes à celles fournies par la source d'alimentation externe.



ATTENTION Une fois le raccordement électrique effectué, l'appareil est prêt à fonctionner. Respectez toujours les consignes de sécurité applicables lors de l'utilisation de l'appareil (voir les tableaux en annexe pour un aperçu des exigences de sécurité pertinentes).

3 UTILISATION DU PANNEAU D' S DE COMMANDE

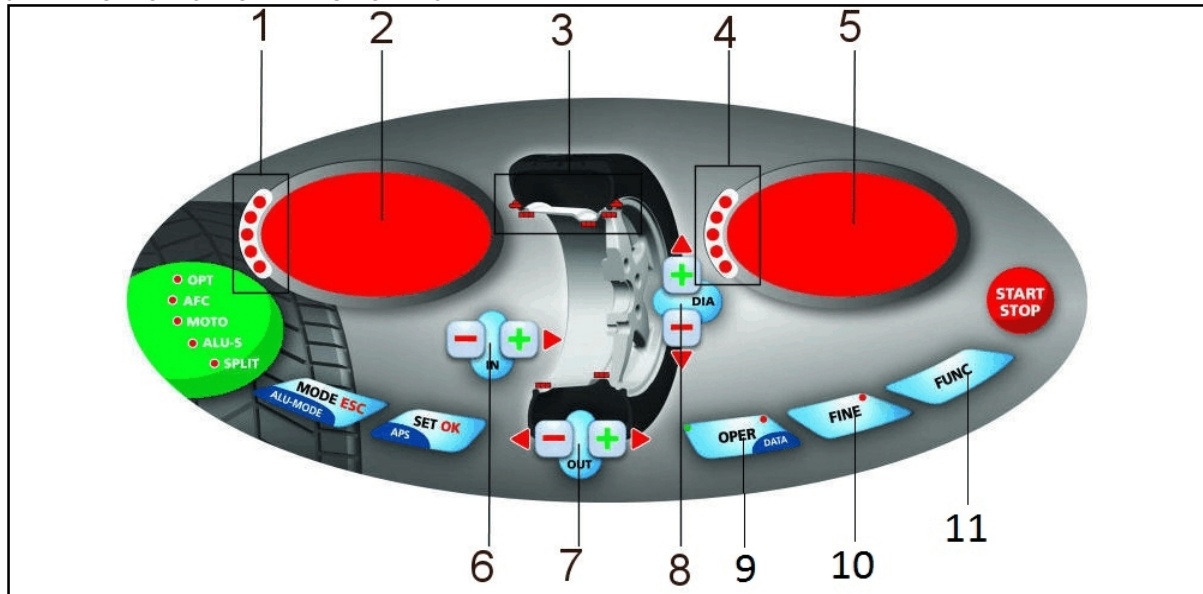

FIG. 8 : Panneau Balatron 2000

3.1 Signification des touches du clavier de l'

Ces instructions s'appliquent au mode de fonctionnement normal. D'autres fonctions peuvent être activées par ces touches dans d'autres modes de fonctionnement (voir Fonctions spéciales).

- : Pour sélectionner le type d'équilibrage : Dynamique-Statique-Alu.
- :Confirmer la sélection
- 9** :Pour sélectionner l'opérateur 1 ou l'opérateur 2.
- 10** :Pour sélectionner l'échelle de lecture.
- 11** <FUNC> :Pour sélectionner des fonctions spécifiques
- :Démarre et arrête la rotation de la roue.
- 6** <DISTANCE +/-> :Régler la mesure latérale interne.
- 7** <LARGEUR +/-> :Règle la mesure de la largeur.
- 8** <DIAMÈTRE +/->Régler la mesure du diamètre.

3.2 Signification des voyants d'

- 1-4** :indiquent l'emplacement du poids requis.
- 2-5** :indiquent la quantité de poids requise.
- 3** :indiquent le point d'application des poids.

4 ÉTALONNAGE

4.1 Comment étalonner l'équilibreuse de roues (UTILISATEUR)



REMARQUE

Les symptômes suivants indiquent qu'un étalonnage est nécessaire :

- a) Le programme d'étalonnage échoue.
- b) Les mesures de poids sont constamment trop faibles ou trop élevées.
- c) Point de déséquilibre indiqué constamment erroné
- d) Plus de deux rotations sont nécessaires pour équilibrer les roues à plusieurs reprises

50F XXX

SET

CAL

SET

C0

START

C0 RUN

C1

START

C1 RUN

C2

START

C2 RUN

CAL

Mettez l'équilibreuse en marche.
Appuyez sur **<SET>** lorsque
(version du logiciel) s'affiche.

ATTENTION : sélectionnez le
mode **CAL USR**

Faites tourner l'arbre vide (Fig. 9).

Placez une roue sur la bride (Fig. 10).

Placez le poids d'étalonnage (Fig. 11).

Fin de l'étalonnage.

Appuyez sur **<MODE/ESC>** pour revenir au
mode d'équilibrage normal.

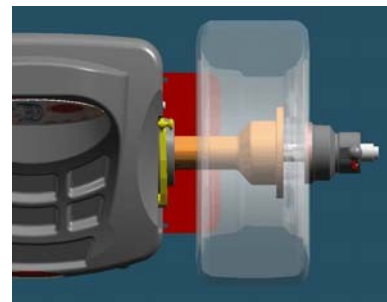
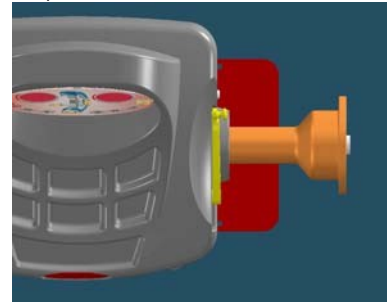

FIG. 11

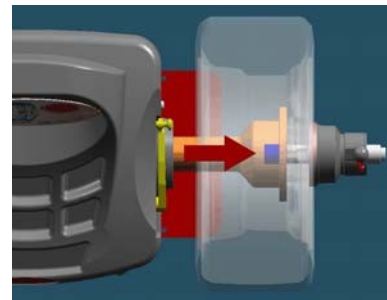

FIG. 12



REMARQUE

L'étalonnage technique est réservé au personnel qualifié.

4.2 Comment vérifier l'étalonnage de l'équilibreuse de roues (UTILISATEUR)

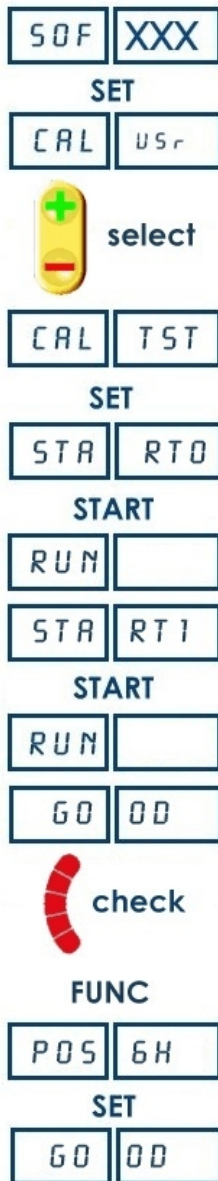

ATTENTION : sélectionnez le mode **CAL USR**

Appuyez sur <+/-> pour sélectionner CAL TEST

Placez une roue sur la bride (Fig. 13).

Placez le poids d'étalonnage (Fig. 14).

Appuyez sur **10 <FINE>** pour afficher les valeurs réelles. 160-0 (± 3) est le résultat correct.

Lorsque toutes les LED (côté gauche) sont allumées, le poids d'étalonnage doit se trouver exactement à 6 heures. Si ce n'est pas le cas, appuyez sur **11 <FUNC>** pour calibrer la position.

Tournez la molette jusqu'à ce que le poids d'étalonnage se trouve à 6 heures.

Appuyez sur **<SET>** pour effectuer l'étalonnage.

Appuyez sur **<MODE/ESC>** pour revenir au mode d'équilibrage normal.

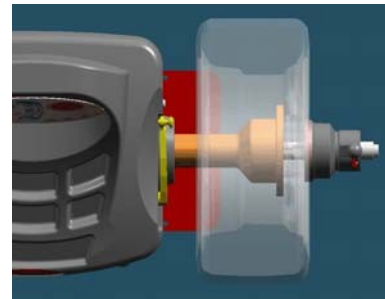

FIG. 14

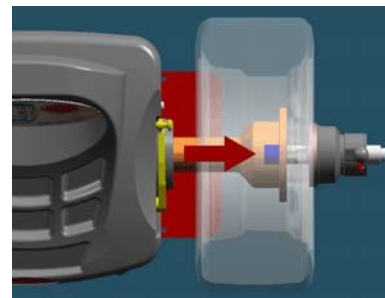

FIG. 15

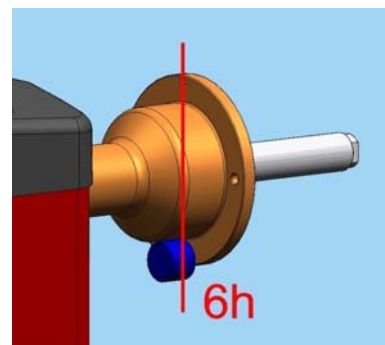

FIG. 16



REMARQUE

L'étalonnage technique est réservé au personnel qualifié.

4.3 s de calibrage de l'ALU-SE (USER)



Allumez l'équilibreuse. Appuyez sur <SET> lorsque **SOF X.XX** (version du logiciel) s'affiche.

ATTENTION : sélectionnez le mode **CAL USR**

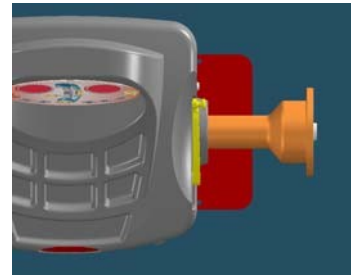

FIG. 18

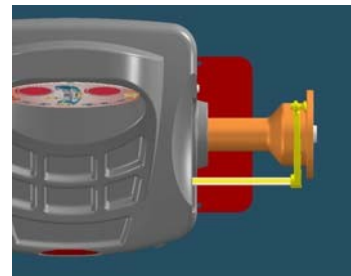

FIG. 19

Placez la tige en position 0 (Fig. 17)

Placez la tige à l'intérieur de la bride (Fig. 18)

Placez la tige à l'intérieur de la jante (Fig. 19)

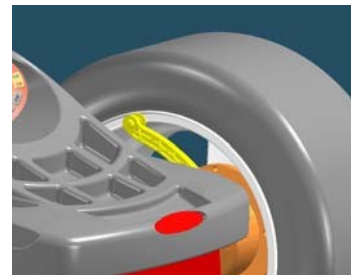

FIG. 20

Sélectionnez le diamètre de la roue

Appuyez sur <MODE/ESC> pour revenir au mode d'équilibrage normal.



REMARQUE

L'étalonnage technique est réservé au personnel qualifié

5 DE MESURE ET DE CORRECTION DU DÉSÉQUILIBRE

5.1 Mise en place de la jante sur l'équilibreuse à

5.1.1 Sélectionnez le cône ou la bride adapté(e) à la roue à équilibrer. Des instructions de montage spécifiques sont fournies avec chaque bride.



REMARQUE *Le centrage et le serrage de la roue sur les flasques sont essentiels pour un équilibrage correct. La qualité des résultats dépend de la bonne exécution de ces procédures. Nettoyez soigneusement tous les cônes, l'arbre et la surface de l'adaptateur avant de placer la roue sur l'équilibreuse.*



ATTENTION *Assurez-vous toujours que les flasques sont correctement fixés sur l'arbre du moteur et que la roue est correctement fixée sur le flasque utilisé.*

5.2 Comment compenser le déséquilibre des flasques à l'aide de la fonction AFC (en option pour l'e B212)



REMARQUE *Cette opération permet de compenser le déséquilibre de la bride et des autres accessoires.*

5.2.1 Bloquez la bride requise sur l'arbre sans la roue.

COMMENT ACTIVER LA FONCTION AFC



La LED AFC clignote.

La LED AFC est allumée.

COMMENT DÉSACTIVER LA FONCTION AFC



Retirez la bride.

La LED AFC s'éteint.

5.3 Dimensions de la jante d'entrée



REMARQUE Option **DOUBLE OPÉRATEUR** (en option pour le modèle B212) : cette équilibreuse de roues peut être utilisée par deux opérateurs simultanément. Chacun peut mémoriser les dimensions de la roue à équilibrer à l'aide du bouton **9** **<OPER>**. La machine mémorise également la procédure de fonctionnement.

5.3.1 MODE DYNAMIQUE

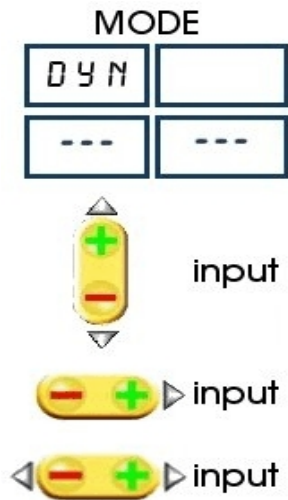

Appuyez sur **MODE** pour sélectionner le mode de fonctionnement.

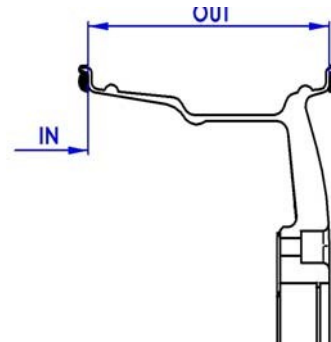
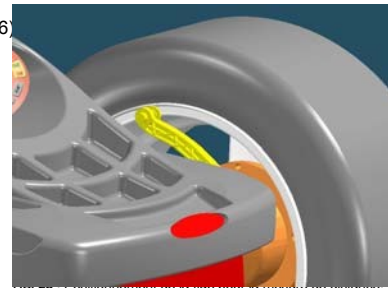

FIG. 24 : DYNAMIQUE

Sélectionnez le diamètre de la roue.

Sélectionnez la distance de la roue (Fig. 24, Fig. 26)

Sélectionnez la largeur de la roue.



5.3.2 MODE STATIQUE

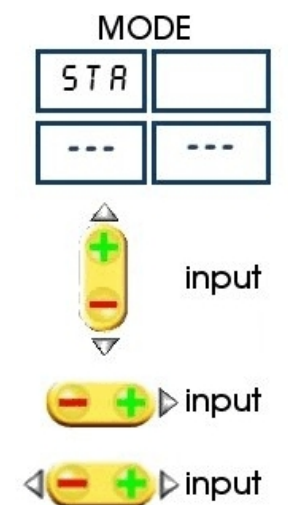

Appuyez sur **MODE** pour sélectionner le mode de fonctionnement.

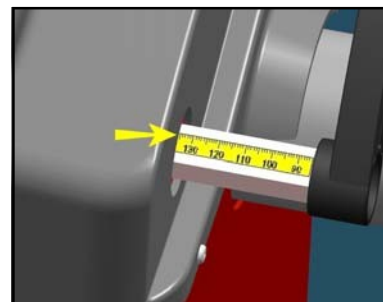

FIG. 27 - Lecture de la jauge de distance.

Sélectionnez le diamètre.

Sélectionnez la distance.

Sélectionnez la largeur.

5.3.3 MODE ALU S-1 / MODE ALU S-2 (Saisie manuelle)

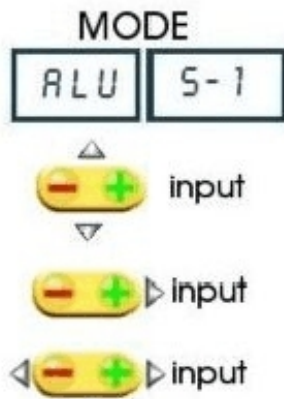

Appuyez sur **MODE** pour sélectionner le mode de fonctionnement. (Fig. 23, Fig. 24).

Sélectionnez le diamètre de la roue.

Entrez la mesure interne (IN 1) (Fig. 24, Fig. 26).

Insérez la mesure externe (IN 2) (Fig. 26, Fig. 32)

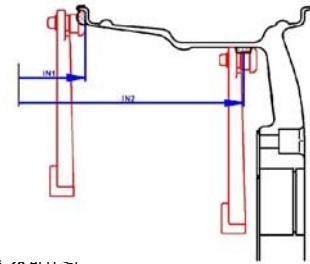

FIG. 28 ALU S-1

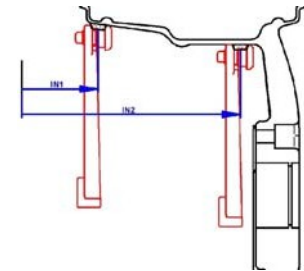

Fig. 29 : ALU S2

5.3.4 MODE ALU S-1 / MODE ALU S-2 (Entrée automatique - en option)



Appuyez sur **MODE** pour sélectionner le mode de fonctionnement

Insérez la mesure interne (Fig. 32). Attendez le BIP.

Insérez la mesure externe (Fig. 33). Attendez le BIP.

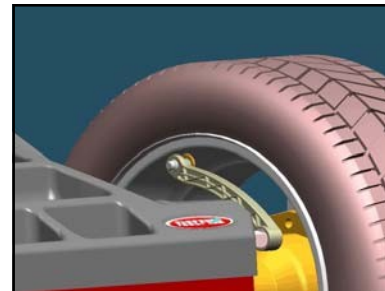

FIG. 32

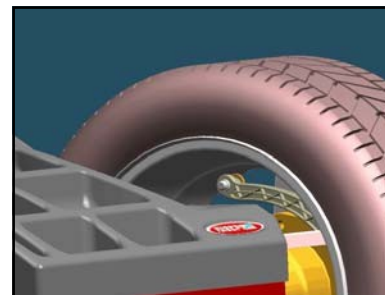

FIG. 33

5.4 Détection et correction du déséquilibre de l'

5.4.1 Après avoir défini les dimensions de la roue, appuyez sur **<START>** ou fermez le capot de sécurité (en option) pour faire tourner la roue et lancer la mesure.



ATTENTION La roue démarre automatiquement lorsque le capot de sécurité est fermé.

5.4.2 À la fin de la rotation, la roue s'arrêtera automatiquement et l'écran affichera la position du poids ainsi que le poids nécessaire pour corriger le déséquilibre de la roue.

5.4.3 Si le déséquilibre affiché est **BON**, appuyez sur **10 <FINE>** pour afficher le déséquilibre résiduel.

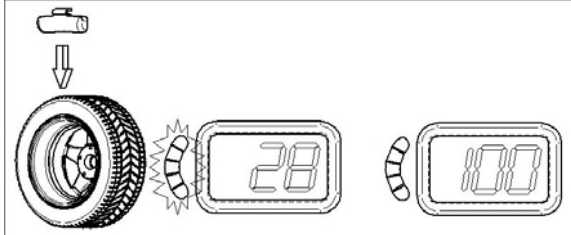

FIG. 34 : indication du poids intérieur

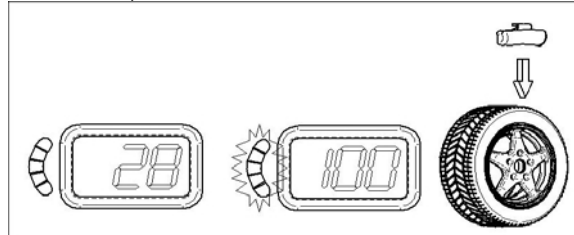

FIG. 35 : indication du poids extérieur



REMARQUE Le voyant **OPT** clignotant après la mesure indique que le déséquilibre statique dépasse 20 g.
Une procédure d'optimisation est recommandée.

5.5 Comment appliquer la charge à l'aide de l'indicateur d' ALU-SE



Placez le poids (Fig. 37).

Tournez la molette jusqu'à la position (Fig. 34, Fig. 35).

Déplacez la tige jusqu'à ce que **///** s'affiche à l'écran (image de gauche).

Appliquez le poids (Fig. 38).

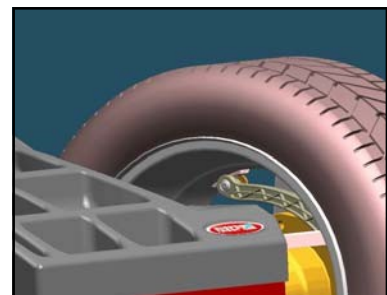
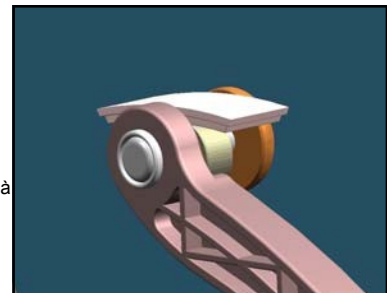

FIG. 38

6 COMMENT OPTIMISER LE DÉSÉQUILIBRE DE LA ROUE DE L'

6.1 Mesurez uniquement le déséquilibre de la jante. Une fois le déséquilibre de la jante calculé, appuyez sur **11<FUNC>** pour accéder à la fonction d'optimisation.

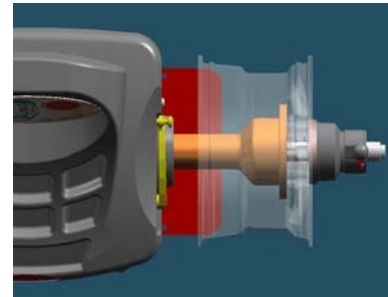

FIG. 40 : Premier essai, jante seule

Montez le pneu sur la jante. Une fois le pneu monté, la roue doit être replacée sur l'axe dans la même position qu'auparavant.

L'affichage de gauche (20 dans l'exemple) indique le déséquilibre statique actuel. L'affichage de droite (55 % dans l'exemple) indique la réduction de poids possible en %.

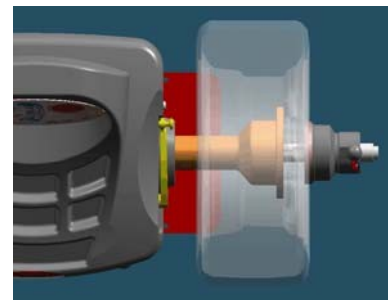

FIG. 41 : deuxième rotation, roue complète

Faites tourner la roue jusqu'à ce que **SIGN 1** s'affiche. Marquez la jante (à 12 heures).

Tournez la roue jusqu'à ce que le **SIGNAL 2** s'affiche. Marquez le pneu (à 12 heures).

Alignez les deux repères pour optimiser le déséquilibre.

6.2 Après avoir appuyé sur **<SET>**, le programme revient au mode de mesure du déséquilibre, où les valeurs de déséquilibre résiduel seront indiquées.

7 COMMENT UTILISER LA FONCTION DE RÉPARTITION DU POIDS ()

7.1 Mesurez le déséquilibre de la roue. Une fois le déséquilibre calculé, appuyez sur **11<FUNC>** pour accéder à la fonction de répartition.



Faites tourner la roue jusqu'à ce que POS 1 s'affiche.

Marquez le pneu lorsque le premier rayon sélectionné se trouve à 12 heures.

Tournez la roue jusqu'à ce que POS 2 s'affiche.

Marquez le pneu lorsque le deuxième rayon sélectionné se trouve à 12 heures.

7.2 Le poids en grammes au côté extérieur s'affiche uniquement lorsque la roue est dans la bonne position (à 12 heures).

8 MENU D' DES FONCTIONS SPÉCIALES

8.1 Accédez au menu des fonctions spéciales d'

Allumez l'équilibreuse. Appuyez sur **<SET>** avant que SOF X.XX ne disparaisse.

CAL	Étalonnage de l'équilibreuse de roues
CAL tSt	Contrôle de l'étalonnage des capteurs électroniques
CAL rod	Étalonnage des capteurs d'entrée électroniques
SEn Sor	Diagnostic des capteurs
StA tiS	Statistiques sur l'utilisation de la machine
USr Set	Configuration utilisateur
tEc Set	Configuration technique
Ser nuM	Ser nuM
Code d'activation	Saisie des codes d'activation

8.2 Programme de diagnostic des capteurs d'

Allumez l'équilibreuse. Appuyez sur **<SET>** avant que SOF X.XX ne disparaisse. Sélectionnez **Sen Sor** et appuyez sur **<SET>**.

tr/min	Vitesse d'équilibrage
PS1	Tension PS1
PS2	Tension PS2
tO	Le codeur est en position zéro
PoS	Angle du capteur de position (de 0 à 255)
dIS	Valeur du capteur de distance dIA
OUT	Valeur du capteur de diamètre
OUT	Valeur du capteur de largeur
Cou	Le capot de sécurité est ouvert ou fermé
PED	Pédale pneumatique (version PL uniquement)
AIR	Manomètre (version PL uniquement)

8.3 Programme d' s statistiques

Mettez l'équilibreuse en marche. Appuyez sur **<SET>** avant que SOF X.XX ne disparaisse. Sélectionnez **Sta tis** et appuyez sur **<SET>**.

tOt	Nombre total de rotations
SUC	Pourcentage de cycles avec un bon résultat
c11 0s	Pourcentage de roues d'un diamètre inférieur à 11 pouces
de 11 à 17	Pourcentage de roues ayant le diamètre indiqué
17 pouces	Pourcentage de roues d'un diamètre > 17 pouces
CAL	Nombre d'étalonnages
pne	Nombre de tests PL (version PL uniquement)

8.4 Configuration de l' utilisateur

Allumez l'équilibreuse de roues. Appuyez sur **<SET>** avant que SOF X.XX ne disparaisse. Sélectionnez **USa SET** et appuyez sur **<SET>**.

ScA LE	Réglez un pas de 1 ou 5 grammes (0,05/0,25 once).
Cut oFF	Réglez le poids minimum à afficher.
Uni Out	Unité de mesure de la largeur (0 = pouces, 1 = millimètres).
Uni Umb	Unité de mesure du poids (0 = grammes, 1 = once). Fin
AL	Affichage de la valeur finale (0 = normal, 1 = clignotant, 2
= Go OD). biP	Activer/désactiver le bip de position.
EME StP	Freinage du moteur en cas d'arrêt d'urgence (Activé ou Désactivé) (Désactivé : l'alimentation du moteur est coupée).
Cou Er	OFF = le capot de sécurité n'est pas installé ;
	Activé = le moteur ne démarre que si le capot de sécurité est fermé ;
	Aut = fermeture du capot de sécurité : le moteur démarre automatiquement.
Tige rentrée	: activation/désactivation du système de saisie de la distance.
tige sortie	Activer/désactiver le système de saisie de la largeur.
STE P	Augmentation de la mesure de distance/largeur.
PNE U	Activation/désactivation du système PL.
SCR EEN	Sélection de l'économiseur d'écran de 1 à 5 (0 = désactiver).
VOI CE	Activer/désactiver le système vocal.
Snr	Sensibilité aux vibrations externes.
Tim er	Vitesse du système d'entrée.
Fas t	Activer/Désactiver le cycle rapide.
APS	Activer/Désactiver le système de positionnement automatique.
ADM IN	Activer/désactiver le mode
	administrateur. OPT Définir le niveau
	minimum d'appariement des pneus. rES Et
	Charger la configuration d'usine.

ANNEXE

A : Données techniques d'

Puissance absorbée	60 W	
Vitesse d'équilibrage	98 tr/min	
Temps de mesure	4 à 15 secondes	
Précision	±1 g (±1/28 once)	
Dimensions de la roue	Diamètre de la jante	de 8" (200 mm) à 26" (650 mm)
	Diamètre de la roue (max., avec cache)	34" (850 mm)
	Largeur de jante (max., avec enjoliveur)	16" (410 mm)
	Poids de la roue (max.)	70 kg (155 lb)

Dimensions de l'équilibreuse

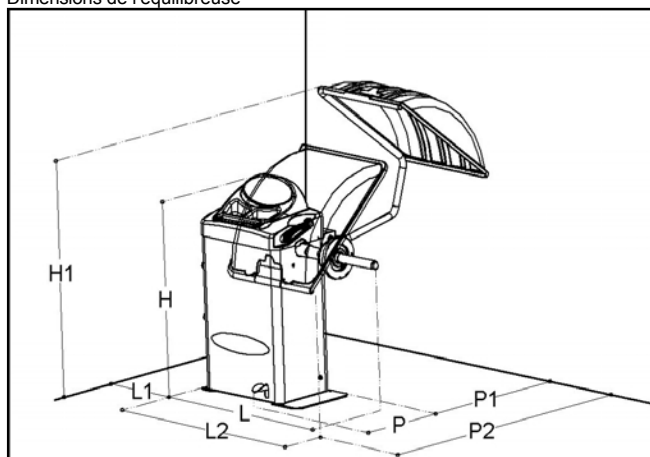

FIG. 43 : Dimensions du Balatron 212/222

	B222	B212
L (mm)	1 100	1030
L1 (mm)	500	500
L2 (mm)	1150	1080
P (mm)	510	430
P1 (mm)	550	550
P2 (mm)	1250	1250
H (mm)	990	940
H1 (mm)	1400	1400
Poids (kg)	72	70

B : Données environnementales, caractéristiques de sécurité et exigences Données environnementales

[Conditions d'utilisation]

Cet appareil est conçu pour une utilisation en intérieur uniquement.

Température : 0 à 45 °C

Humidité relative : 5 à 80 % à 40 °C

[Conditions de stockage]

L'emballage est conçu pour un stockage en intérieur uniquement.

Température : -25 °C à 70 °C

Humidité relative : 5 à 95 % à 40 °C

Caractéristiques de sécurité

- Le support des contrepoids peut être démonté à des fins d'entretien. Il est fixé au châssis de la machine à l'aide de vis, de sorte qu'il ne peut être démonté que volontairement. Le démontage de ce dispositif de protection est donc réservé aux techniciens de maintenance agréés.
- Le panneau de commande peut être retiré pour l'entretien. Il est fixé au châssis de la machine à l'aide de vis, de sorte qu'il ne peut être retiré que volontairement. Le retrait de cette protection est donc réservé aux techniciens de maintenance agréés.



AVERTISSEMENT

FASEP 2000 srl décline toute responsabilité en cas de désagréments, pannes ou accidents causés

directement ou indirectement par une intervention non autorisée. Toute intervention sur les pièces effectuée par des techniciens non agréés annulera la garantie et tout droit du propriétaire de l'appareil.



REMARQUE

Comme cet appareil fonctionne à une vitesse inférieure à 100 tr/min, un capot de sécurité n'est pas obligatoire. Toutefois, un capot de sécurité est recommandé lors de l'équilibrage de roues d'un diamètre supérieur à 20 pouces.



ATTENTION

Le capot de sécurité est de toute façon obligatoire lors de l'utilisation de l'adaptateur pour moto.

Consignes générales de sécurité

[avant d'utiliser ou d'entretenir cet appareil]

1. Lisez ce manuel d'instructions avant d'utiliser ou d'entretenir l'équilibreuse de roues.
2. Assurez-vous que la source d'alimentation électrique est conforme aux exigences indiquées sur la plaque signalétique (voir également le tableau d'identification des modèles à titre de référence).
3. Assurez-vous que l'appareil est bien stable et qu'il est fixé au sol à l'aide de boulons.

[lors de l'utilisation de l'appareil]

4. Protégez le câble d'alimentation de l'appareil contre tout dommage.
5. Lorsque la zone de travail est nettoyée, assurez-vous que l'appareil est correctement protégé.
6. Retirez toutes les pierres et la boue coincées dans les rainures des pneus avant d'équilibrer la roue.
7. Ne touchez pas la roue en rotation.
8. Assurez-vous que les contrepoids sont solidement fixés avant de vérifier le déséquilibre résiduel.

[lors de l'entretien de l'appareil]

9. Assurez-vous que l'appareil est débranché de toute source d'alimentation avant d'effectuer toute intervention sur celui-ci.
10. Les interventions sur le circuit imprimé et les composants électriques et mécaniques doivent être effectuées exclusivement par un centre de service agréé FASEP 2000.

C : Erreurs et dysfonctionnements détectés par l'ordinateur de l'

Certaines erreurs peuvent concerner uniquement certains modèles.

ERR 1 : L'arbre ne tourne pas

ERR 2 : Le sens de rotation est incorrect

ERR 3 : La vitesse de rotation n'est pas prête

ERR 4 : Vitesse de rotation incorrecte (trop faible ou trop élevée) **ERR 5** : Défaillance du capteur de position ou du disque de position **ERR 6** : Le capot de sécurité est ouvert

ERR 7 : Le cycle de mesure a été interrompu **ERR 8** : Le poids d'étalonnage n'a pas été inséré. **ERR 9** : Code d'activation incorrect

ERR 10 : Dépassement de capacité dans les calculs **ERR 11** : Numéro de série incorrect

ERR 12 : Numéro de série non saisi **ERR 13** : Réserve

ERR 14 : Mot de passe non corrigé

ERR 15 : Erreur E²prom

ERR 16 : Erreur de mémoire d'étalonnage

ERR 17 : Tige en position non corrigée **ERR 18** : Poids excessif détecté **ERR 19** : Réserve

ERR 20 : Décélération excessive **ERR 21** : Erreur lors de la saisie des données

ERR 22 : Erreur de freinage

ERR 23 : Réserve

ERR 24 : Pression d'air insuffisante (version PL)

ERR 25 : Réserve

ERR 26 : Erreur du capteur piézo

ERR 27 : La roue n'est pas correctement serrée sur l'arbre

ERR 28 : Erreur laser

ERR 29 : Réserve

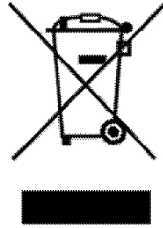

Information aux utilisateurs

conformément à l'article 13 du décret législatif n° 151 du 25 juillet 2005 « Mise en œuvre des directives 2002/95/CE, 2002/96/CE et 2003/108/CE relatives à la réduction de l'utilisation de substances dangereuses dans les équipements électriques et électroniques, ainsi qu'à l'élimination des déchets »

Le symbole de la poubelle barrée figurant sur l'appareil ou sur son emballage indique que le produit, en fin de vie, doit être collecté séparément des autres déchets.

La collecte sélective de cet appareil en fin de vie est organisée et gérée par le fabricant. L'utilisateur qui souhaite se débarrasser de cet appareil doit donc contacter le fabricant et suivre le système qu'il a mis en place pour permettre la collecte séparée de l'appareil en fin de vie.

Un tri sélectif adéquat, permettant ensuite d'acheminer l'appareil hors d'usage vers le recyclage, le traitement et une élimination respectueuse de l'environnement, contribue à éviter d'éventuels effets négatifs sur l'environnement et la santé, et favorise la réutilisation et/ou le recyclage des matériaux qui composent l'appareil.

L'élimination abusive du produit par le détenteur entraîne l'application des sanctions administratives prévues par la réglementation en vigueur.

Anglais

Élimination des déchets d'équipements électriques et électroniques (applicable uniquement dans l'Union européenne)

Le symbole (poubelle barrée d'une croix) figurant sur votre produit indique que celui-ci ne doit pas être mélangé aux déchets ménagers ni jeté avec ceux-ci à la fin de sa durée de vie.

Ce produit doit être remis à votre point de collecte des déchets local afin d'être recyclé.

Pour plus d'informations, veuillez contacter le service public chargé de la gestion des déchets de votre pays. Une mauvaise gestion des déchets pourrait avoir des effets néfastes sur l'environnement et la santé humaine en raison de la présence de substances potentiellement dangereuses. En coopérant pour assurer l'élimination correcte de ce produit, vous contribuez à sa réutilisation, à son recyclage et à sa valorisation, et vous contribuez ainsi à la protection de notre environnement.

Pour plus d'informations, veuillez contacter votre revendeur ou distributeur dans votre pays. Ce produit ne doit pas être mélangé ni éliminé avec les déchets ménagers.

Français

Traitement des appareils électriques et électroniques en fin de vie (Applicable uniquement dans les pays de l'Union européenne)

Ce symbole (poubelle barrée) apposé sur le produit indique qu'à la fin de sa durée de vie, ce produit ne doit pas être jeté avec les déchets ménagers.

Il doit être remis à un point de collecte approprié pour le recyclage des appareils électriques et électroniques.

Pour plus d'informations, veuillez contacter le service local de collecte des déchets ménagers. Ce produit contient des substances potentiellement dangereuses qui peuvent avoir des effets néfastes sur l'environnement et la santé humaine. En veillant à ce que ce produit soit éliminé de manière appropriée, vous contribuerez à assurer son traitement, sa valorisation et son recyclage, ainsi qu'à la protection de l'environnement.

Pour plus d'informations, veuillez contacter votre revendeur ou distributeur local. Ce produit ne doit pas être éliminé avec les déchets industriels.

Espagnol

Disposiciones relativas aux déchets d'équipements électriques et électroniques (applicables uniquement à l'Union européenne)

Les produits identifiés par ce symbole (poubelle barrée) ne doivent pas être jetés avec les déchets ménagers à la fin de leur durée de vie.

Ce produit doit être remis à un point de collecte de la collectivité locale en vue de sa valorisation et de son recyclage.

Pour plus d'informations, veuillez contacter le service de gestion des déchets de votre mairie. Une mauvaise gestion des déchets présente des risques pour la santé humaine et l'environnement. En réutilisant, en recyclant les matériaux ou en valorisant ces produits d'une autre manière, vous contribuez de manière significative à la protection de notre environnement.

Pour plus d'informations, veuillez contacter le concessionnaire ou le distributeur de votre pays. Ce produit ne doit pas être mélangé ni jeté avec les déchets ménagers.

Deutsch

Élimination des produits électriques et électroniques (applicable uniquement dans les pays de l'Union européenne)

Ce symbole (poubelle barrée d'une croix) figurant sur le produit indique que les appareils usagés, etc. ne doivent pas être jetés avec les ordures ménagères, mais remis à un point de collecte prévu à cet effet en vue de leur recyclage.

Pour plus d'informations, veuillez vous adresser aux autorités locales compétentes en matière d'élimination des déchets. Une élimination inappropriée peut entraîner des effets néfastes sur l'environnement et la santé en raison de la présence de substances potentiellement dangereuses. En coopérant pour une élimination conforme, vous encouragez la réutilisation, le recyclage et la valorisation des matériaux et contribuez ainsi à la protection de l'environnement.

Pour plus d'informations, veuillez contacter votre revendeur ou le service commercial compétent. Le produit ne doit pas être jeté avec les déchets industriels courants.



**Déclaration
Déclaration**

FASEP 2000 srl
Via Faentina 96, 50032
Ronta (Fi), Italie.

- déclare, sous sa seule responsabilité, que le produit mentionné ci-dessous est conforme aux directives et normes indiquées :
-déclare, sous sa propre responsabilité, que l'équipement ci-dessous est conforme aux normes et directives suivantes :

Type de produit / Type d'équipement : équilibreuses / équilibreuses de roues
Modèle, n° de série / Model, Serial nr. : voir plaque signalétique / see badge

Réglementation britannique

Directive Machines :
Règlement de 2008 sur la fourniture de machines (sécurité)

Directive « Basse tension » :
Règlement de 2016 sur les équipements électriques (sécurité)

Directive sur la compatibilité électromagnétique :
Règlement de 2016 sur la compatibilité électromagnétique

Normes britanniques désignées (préfixées par BS)

BS UNI EN ISO 12100:2010 BS
EN 60204-1:2018
BS EN CEI 61000-6-3:2021 BS
EN CEI 61000-6-1:2019, BS
ISO/CEI 17050-1:2010

Ronta, Florence

Données _____

FASEP 2000 srl
Fulvio Boni, Président

Personne habilitée à constituer le dossier technique :
Fasep 2000 srl, Via Faentina 96 - Ronta, 50032 Borgo San Lorenzo (Fi)



Déclaration de conformité CE
Déclaration de conformité UE
Déclaration CE de conformité
Déclaration de conformité UE
Déclaration de conformité CE
Déclaration de conformité CE

FASEP 2000 srl
Via Faentina 96 50032
Ronta (Fi), Italie.

- déclare, sous sa seule responsabilité, que le produit mentionné ci-dessous est conforme aux directives et normes indiquées :
- déclare, sous sa propre responsabilité, que l'équipement ci-dessous indiqué est conforme aux normes et directives suivantes :
- déclare, sous sa propre responsabilité, que l'équipement ci-dessous indiqué est conforme aux normes et directives :
- déclare, sous sa propre responsabilité, que l'équipement ci-dessous indiqué est conforme aux normes et directives suivantes :
- déclare, sous sa propre responsabilité, que le produit ci-dessous est conforme aux normes et directives indiquées :
- déclare sous sa pleine responsabilité que l'équipement mentionné ci-dessous est conforme aux normes et directives suivantes :

Type de produit / Type d'équipement / Type d'appareil : équilibreuses / équilibreuses de roues / équilibreuse de roues
Modèle, n° de série / Model, Serial nr. / Model, numer seryjny : voir plaque signalétique / see badge / patrz etykieta

Directives appliquées / Directives CE appliquées / Directives applicables

Directive Machines / Directive Machines / Directive Machines : **2006/42/CE**

Directive «Basse tension» / Low Voltage Directive / Dyrektywa niskonapieciowa : **2014/35/UE**

Directive «Compatibilité électromagnétique» / Electromagnetic Compatibility Directive /

Dyrektywa kompatybilnosc elektromagnetyczna : **2014/30/UE**

Normes harmonisées appliquées / Applied Harmonised Standards / Stosowane normy zharmonizowane **UNI EN ISO 12100:2010, EN 60204-1:2018, BS EN IEC 61000-6-3:2021, BS EN IEC 61000-6-1:2019, ISO/IEC 17050-1:2010**

Ronta, Florence

Données _____

FASEP 2000 srl
Fulvio Boni, président

Personne habilitée à constituer le dossier technique :

Entité chargée de fournir la documentation technique : Fasep 2000 srl, Via Faentina
96 - Ronta, 50032 Borgo San Lorenzo (Fi)