



TW SMK

Motorkran
2000 kg

twinbusch.de



Installation, Bedienung und Wartung



Lesen Sie diese Betriebsanleitung sorgfältig durch, bevor Sie den Motor-
kran in Betrieb nehmen. Befolgen Sie die Anweisungen genauestens.

Twin Busch GmbH | Amperestraße 1 | D-64625 Bensheim

Tel.: +49 (0) 6251-70585-0 | Fax: +49 (0) 6251-70585-29 | info@twinbusch.de

WICHTIG!

Bitte lesen Sie diese Anweisungen sorgfältig durch. Beachten Sie die Sicherheitshinweise und Warnhinweise. Verwenden Sie das Produkt richtig und mit Verwendung für den Zweck, für den es bestimmt ist. Wenn Sie dies nicht tun, kann es zu Sachschäden und/oder ernsthaften persönlichen Verletzungen führen. Bitte bewahren Sie diese Bedienungsanleitung sicher für die zukünftige Verwendung.

1. Sicherheitshinweise und Warnhinweise

- 1.1 Bedienung des Motorkrans ausschließlich durch Fachpersonal.
- 1.2 Die maximale Last beträgt 2 Tonnen an jeder spezifizierten Auslegerposition.
Überschreiten Sie NICHT die relative Nennkapazität an jeder Auslegerposition.
- 1.3 Verwenden Sie diesen Kran zu dem Zweck, für den er bestimmt ist. Verwenden Sie ihn NICHT für andere Zwecke, für die er nicht ausgelegt ist.
- 1.4 Halten Sie Kinder und Unbefugte vom Arbeitsbereich fern.
- 1.5 Schlecht sitzende Kleidung, Krawatten, Uhren, Ringe und andere lose Schmuckstücke entfernen und halten Sie lange Haare fern.
- 1.6 Bei Betrieb des Motorkrans eine geprüfte Schutzbrille tragen.
- 1.7 Behalten Sie die richtige Balance und Fußhaltung bei, tragen Sie rutschfeste Schuhe.
- 1.8 Verwenden Sie diesen Kran nur auf einer Fläche, die stabil, eben, trocken und nicht rutschig ist und die Last tragen kann. Halten Sie die Oberfläche sauber und achten Sie auf ausreichende Beleuchtung.
- 1.9 Überprüfen Sie den Kran vor jedem Gebrauch. NICHT BENUTZEN, wenn sie verbogen, gebrochen, gerissen, undicht oder anderweitig beschädigt sind. Beschädigte Teile sind zu tauschen.
- 1.10 Stellen Sie sicher, dass alle Schrauben und Muttern fest angezogen sind.
- 1.11 Hände und Füße zu jeder Zeit von beweglichen Teilen fernhalten.
- 1.12 Falls Sie den Motorkran bewegen müssen, bewegen Sie den Motorkran LANGSAM und VORSICHTIG.
- 1.13 Die angehobene Last sollte sofort an ein geeignetes Unterstützungsgerät wie einen Motorständer übergeben werden.
- 1.14 Arbeiten Sie NICHT unter der angehobenen Last.
- 1.15 Betreiben Sie den Motorkran NICHT, wenn Sie müde sind oder unter dem Einfluss von Alkohol, Drogen oder irgendwelchen berauschenden Medikamenten stehen.
- 1.16 Lassen Sie keine ungeschulten Personen den Motorkran bedienen.
- 1.17 Nehmen Sie keine Veränderungen am Motorkran vor.
- 1.18 Verwenden Sie KEINE Bremsflüssigkeit oder andere unzulässige Flüssigkeiten und vermeiden Sie das Mischen verschiedener Ölarten beim Hinzufügen von Hydrauliköl. Nur ein qualitativ hochwertiges Hydrauliköl kann verwendet werden.
- 1.19 Setzen Sie den Motorkran keinem Regen oder anderen schlechten Wetterbedingungen aus.
- 1.20 Wenn der Motorkran repariert werden muss und / oder Teile ausgetauscht werden müssen, lassen Sie ihn von autorisierten Technikern reparieren und verwenden Sie nur die vom Hersteller gelieferten Ersatzteile.

WARNUNG: Die Warnungen, Vorsichtsmaßnahmen und Anweisungen in dieser Bedienungsanleitung können nicht alle möglichen Zustände und Situationen abdecken, die auftreten können.

2. Technische Daten

Auslegerlänge	Hubbereich	Max. Gewicht
920 mm (36-7/32")	360-1660 mm (14-3/16"~65-11/32")	2 Tonnen
1090 mm (42-29/32")	220-1750 mm (8-21/32"~68-29/32")	1.5 Tonnen
1260 mm (49-19/32")	60-1830 mm (2-3/8"~72-1/32")	1 Tonnen
1430 mm (56-5/16")	0-1920 mm (0~75-19/32")	500 Kg

3. Aufbau

Nehmen Sie sich unbedingt zur Sicherheit eine zweite Person zu Hilfe, wenn Sie den Motorkran zusammenbauen. Verwenden Sie die Explosionszeichnung als Anleitung zum montieren. Legen Sie vor dem Beginn alle Teile und Baugruppen vor sich ab. Das folgende Verfahren wird empfohlen:

- 3.1 Zwei Rollen (06) mit Schrauben (05), Unterlegscheiben (04), Sicherungsscheiben (03) und Muttern (02) an den Verlängerungsschenkeln (12) befestigen.
- 3.2 Zwei Verlängerungsbeine (12) mit Stiften (08) und Splinte (09) am Grundrahmen (01) befestigen.
- 3.3 Montieren Sie den Zug-Griff (23) mit Bolzen (05), Sicherungsscheiben (03) und Unterlegscheiben (04) am Pfosten (19).
- 3.4 Befestigen Sie den Pfosten (19) mit Schrauben (15), Unterlegscheiben (14) und Muttern (13) am Grundrahmen (01).
- 3.5 Zwei Stützen (20) mit Schrauben (21), Unterlegscheiben (16) und Muttern (17) am Grundrahmen (01) und am Pfosten (19) befestigen.
- 3.6 Den Ausleger (24) mit Bolzen (22), Unterlegscheibe (16) und Mutter (17) am Pfosten (19) befestigen.
- 3.7 Den Zylinder (30) mit der Schraube (18), der Unterlegscheibe (16) und der Mutter (17) an der Säule befestigen. Danach befestigen Sie die Oberseite des Zylinders, mit der Schraube (25), der Unterlegscheibe (16) und der Mutter (17).
- 3.8 Auslegerverlängerung (26) in den Ausleger einführen und mit Schraube (15), Unterlegscheibe (14) und Mutter (13) sichern.

4. Vor dem ersten Gebrauch

- 4.1 Bevor Sie dieses Produkt zum ersten Mal verwenden, geben Sie ein paar Tropfen Schmiermittel in den Versorgungseinlass des Hubsteuerventils. Schließen Sie es an die Luftzufuhr an und warten Sie 3 Sekunden, um das Schmiermittel gleichmäßig zu verteilen.
- 4.2 Entfernen Sie die Luft aus dem Hydrauliksystem:
Manuelles Betriebssystem: Öffnen Sie das Entlüftungsventil, indem Sie es gegen den Uhrzeigersinn, aber nicht mehr als anderthalb (1 ½) Umdrehungen drehen und entfernen Sie den Öleinfüllstopfen (29), pumpen Sie den Pumpengriff mehrmals und tauschen Sie dann den Luftfüllstopfen aus.
- 4.3 Überprüfen Sie den Kran, wenn Teile gebrochen sind, verwenden Sie ihn nicht mehr und wenden Sie sich sofort an Ihren Hersteller.

5. Betriebsanleitung

WARNUNG! Stellen Sie sicher, dass Sie die Sicherheitshinweise und Warnungen vor dem Gebrauch gelesen, verstanden und angewendet haben.

Hinweis: Vor der Arbeit sollte immer ein geeignetes Stützgerät für den Motor in der Nähe des Motorkrans angebracht werden.

- 5.1 Stellen Sie die Auslegerverlängerung auf eine Gewichtsbeschränkungsposition, die das Gewicht übersteigt, das Sie anheben möchten.
- 5.2 Den Motorkran so bewegen, dass sich der Haken (29) direkt über dem anzuhebenden Gegenstand befindet.
- 5.3 Befestigen Sie den Haken (29) sicher am Gegenstand.
- 5.4 Verwenden Sie den Pumpengriff (32), um das Ablassventil fest zu schließen, indem Sie es im Uhrzeigersinn drehen.
- 5.5 Wenn der angehobene Gegenstand auf die gewünschte Höhe angehoben wurde, stoppen Sie das Pumpen.
- 5.6 Wenn Sie den Motorkran bewegen müssen, senken Sie die Last auf die niedrigste praktische Position und stellen Sie sicher, dass die Last nicht schwenkt und sich nicht versehentlich verschiebt. Bewegen Sie den Motorkran LANGSAM und SORGFÄLTIG.

Hinweis: Senken Sie den Ausleger LANGSAM und SORGFÄLTIG ab, indem Sie das Entriegelungsventil in extrem kleinen Schritten gegen den Uhrzeigersinn drehen, jedoch nie mehr als anderthalb (1 ½) Umdrehungen.

WARNUNG! Vermeiden Sie das Rollen des beladenen Motorkrans. Bewegen Sie sich nur auf glatten, ebenen und nahtlosen Oberflächen.

- 5.8 Heben Sie die angehobene Last sofort auf die entsprechende Stützvorrichtung wie z. B. ein Motorstativ auf.
- 5.9 Wenn die Arbeit abgeschlossen ist, den Lufteinlass von der Luftquelle trennen.

6. Wartung

- 6.1 Reinigen Sie die Außenseite des Motorkrans mit einem trockenen, sauberen und weichen Tuch und schmieren Sie die Gelenke und alle beweglichen Teile regelmäßig mit einem leichten Öl.
- 6.2 Lagern Sie den Motorkran bei Nichtgebrauch an einem trockenen Ort, wobei Kolben und Kolben vollständig eingefahren sind.
- 6.3 Wenn der Wirkungsgrad des Motorkrans nachlässt, spülen Sie das Hydrauliksystem, um die Luft aus dem System zu entfernen, wie in Abschnitt 4.2 beschrieben.
- 6.4 Überprüfen Sie das Hydrauliköl: Entfernen Sie den Öleinfüllstopfen an der Luftsteckdose, wenn dies nicht ausreicht, füllen Sie mit hochwertigem Hydrauliköl bis zum unteren Rand der Einfüllöffnung, entfernen Sie Luft aus dem Hydrauliksystem wie in 4.2 beschrieben, dann den Öleinfüllstopfen wieder Befestigen.
- 6.5 Für beste Leistung und längere Lebensdauer tauschen Sie das komplette Öl mindestens einmal im Jahr aus: Bei vollständig abgesenktem Druckluftheber den Kran vorsichtig aus dem Motorkran raus nehmen, den Öleinfüllstopfen entfernen und das Öl in einen geeigneten Behälter ablassen. In aufrechter Position, mit hochwertigem Hydrauliköl, bis zum unteren Rand des Einfülllochs füllen. Luft aus dem Hydrauliksystem wie in 4.2 beschrieben ablassen, dann wieder mit Hydrauliköl auffüllen und danach den Öleinfüllstopfen ersetzen. Montieren Sie den Luftheber wie in 3.7 beschrieben wieder am Motorkran.

Hinweis: Entsorgen Sie Hydrauliköl gemäß den örtlichen Vorschriften.

7. Zeichnung und Teileliste

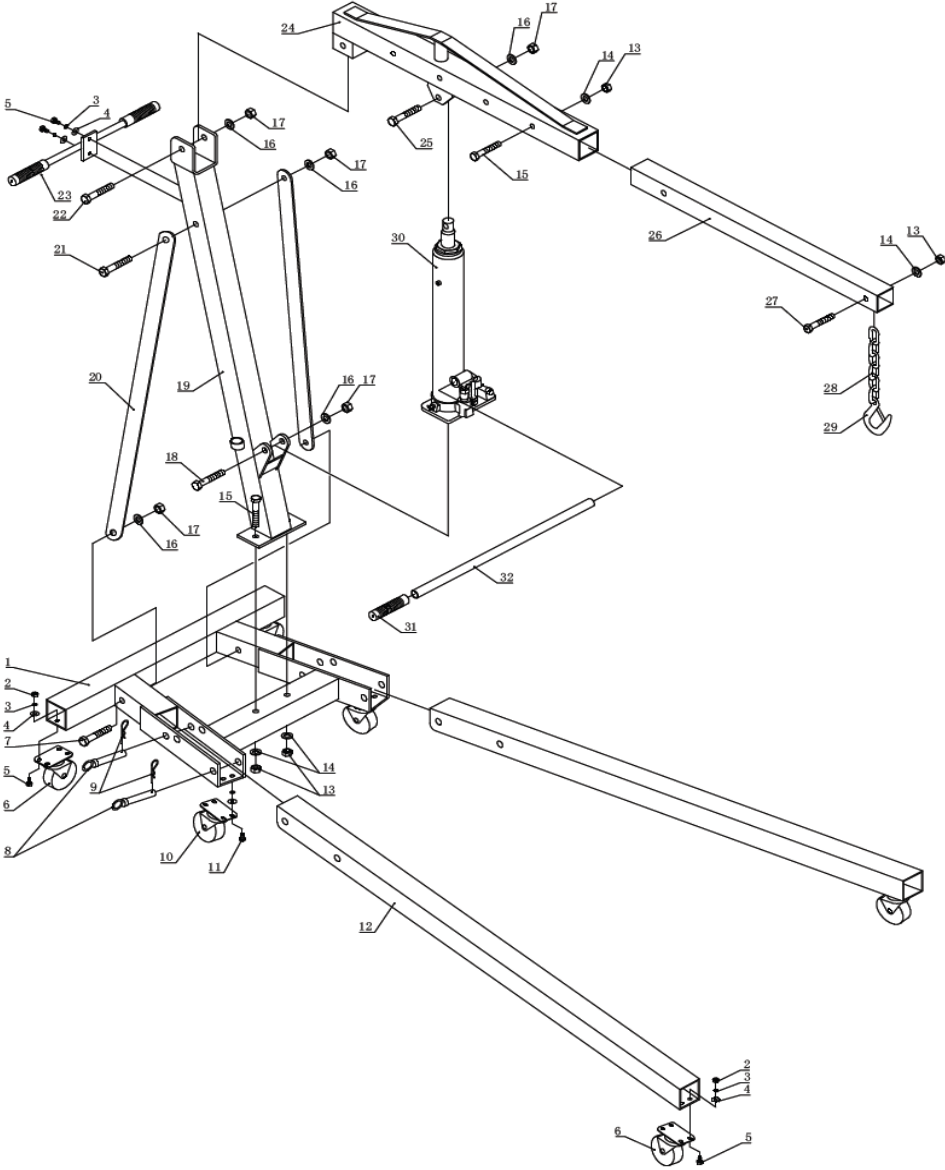

Teile Nr.	Benennung	Menge	Teile Nr.	Benennung	Menge
1	Grundrahmen	1	17	Mutter	6
2	Mutter	16	18	Bolzen	1
3	Sicherungsscheibe	26	19	Ständer	1
4	Unterlegscheibe	26	20	Verstrebung	2
5	Bolzen	16	21	Bolzen	1
6	Rolle	4	22	Bolzen	1
7	Bolzen	2	23	Hebel	1
8	Stift	4	24	Ausleger	1
9	Splint	4	25	Bolzen	1
10	Rolle	2	26	Ausleger Verlängerung	1
11	Bolzen	8	27	Bolzen	1
12	Fuß	2	28	Kette	1
13	Mutter	4	29	Harken	1
14	Unterlegscheibe	4	30	Zylinder	1
15	Bolzen	3	31	Hebel	1
16	Unterlegscheibe	6	32	Hebel	1



Twin Busch GmbH | Amperestraße 1 | D-64625 Bensheim
Tel.: +49 (0) 6251-70585-0 | Fax: +49 (0) 6251-70585-29 | info@twinbusch.de